

DEPART

We care your business



PACKAGING AND FOOD PROCESSING SOLUTIONS
PAKETLEME VE GIDA İŞLEME ÇÖZÜMLERİ

Premium, customized, affordable, worldwide services.

Dünya çapında; tesise özel, üstün kalite ve uygun fiyatlı hizmetler.



Our priority is to ensure that our customers realize flawless production without interruption by offering superior quality at affordable prices. We continue to be solution partners in every field with the maximum efficiency we provide to our customers in all the industries we serve in the fields of milling, logistics solutions, food processing and packaging solutions, and we continue to rapidly expand our product network with the incoming demands.

We continue to grow and expand with our spare parts, machinery and after-sales services we provide in 7 continents and 80 countries with our expert staff.

We understand the needs of our customers in the food processing and packaging process; we provide the most suitable solutions and machines for their facilities with our packaging solutions.

Önceliğimiz üstün kaliteyi uygun fiyatla sunarak müşterilerimizin kusursuz üretimi kesintisiz olarak gerçekleştirmeleri. Değirmencilik, lojistik çözümleri, gıda işleme ve paketlenme çözümleri alanlarında hizmet verdiğimiz tüm endüstrilerdeki müşterilerimize sağladığımız maksimum verim ile her alanda çözüm ortakları olmaya, gelen taleplerle ise ürün ağıımızı hızla genişletmeye devam ediyoruz.

Uzman kadromuzla 7 kıtada, 80 ülkede verdiğimiz yedek parça, makine ve satış sonrası hizmetlerimizle büyümeye ve büyütmeye devam ediyoruz.

Müşterilerimizin gıda işleme ve paketlenme prosesindeki ihtiyaçlarını anlıyor; tesisleri için en uygun çözümleri ve makineleri paketlenme çözümlerimizle sağlıyoruz.

Scan the code for our product videos

Ürün videolarımız için karekodu okutun



www.departspares.com
www.shop.departspares.com

PRIMARY PACKAGING

THE FIRST STEP OF PACKAGING

Primary packaging is the packaging in direct contact with the product itself. The main purpose of primary packaging is to protect the finished product against contamination.

As Depart, we offer a range of machines suitable with every need. From simple machines to fully automated systems, optimising systems to the utmost and simplifying operations for the users.

Depart is your ideal partner in packaging industry with stand-alone machines or sophisticated, totally integrated solutions. Our company and products are shaped by our pursuit of the latest technologies and desire for providing innovative solutions to our customers with our know how and expert employees.

BİRİNCİL PAKETLEME

PAKETLEMENİN İLK ADIMI

Birincil ambalaj, ürünün kendisiyle doğrudan temas halinde olan ambalajdır. Birincil ambalajın temel amacı bitmiş ürünü kontaminasyona karşı korumaktır.

Depart olarak, her ihtiyaca uygun bir makine yelpazesi sunuyoruz. Basit makinelerden tam otomatik sistemlere kadar, sistemleri en iyi hale getiriyor ve kullanıcılar için işlemleri basitleştiriyoruz.

Depart, bağımsız makineler veya sofistike, tamamen entegre çözümlerle ambalaj endüstrisindeki ideal ortağınızdır. Şirketimiz ve ürünlerimiz, en son teknolojileri takip etmemiz ve bilgi birikimimiz ve uzman çalışanlarımızla müşterilerimize yenilikçi çözümler sunma arzumuzla şekillenmektedir.

Where You Can Use?

Bakery	Medical Products
Snacks	Grain
Frozen Foods	Confectionery
Fruit & Vegetables	Cheese
Chocolate	Stick sweets

Nerelerde Kullanılabilir

Unlu Mamüller	Medikal Ürünler
Atıştırmalıklar	Tahıl
Dondurulmuş Gıda	Şekerleme
Meyve & Sebze	Peynir
Çikolata	Çubuk Şekerler



Vertical Flowpack/ Dikey Paketleme

- 1- Flat bottom bag with central vertical seal
- 2- Flat bottom bag with side vertical seal
- 3- Flat bottom bag with 4 corner seals
- 4- Flat bottom bag with 5 vertical seals
- 5- Double squared bottom
- 6- Double squared bottom with "open/close" side label
- 7- Double squared bottom with "open/close" label
- 8- Brick (vacuum) with "open/close" label
- 9- Brick (vacuum)
- 10- Bag with tuft
- 11- Pillow bag
- 12- Pillow bag with euroslot
- 13- Gusset bag
- 14- Flat bottom bag with 3-holes handle
- 15- Doystyle bag
- 16- Doystyle bag with zip
- 17- Doystyle bag with zip and euroslot
- 18- 3-side sealed sachet
- 19- 4-side sealed sachet
- 20- 3-side sealed sachet with zip and euroslot
- 21- 3-side sealed sachet with zip

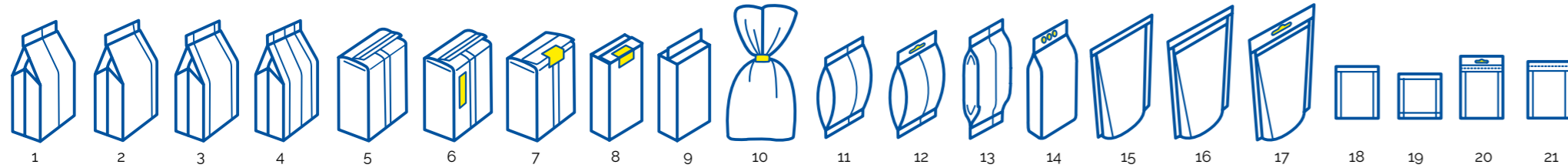

Food/Gıda

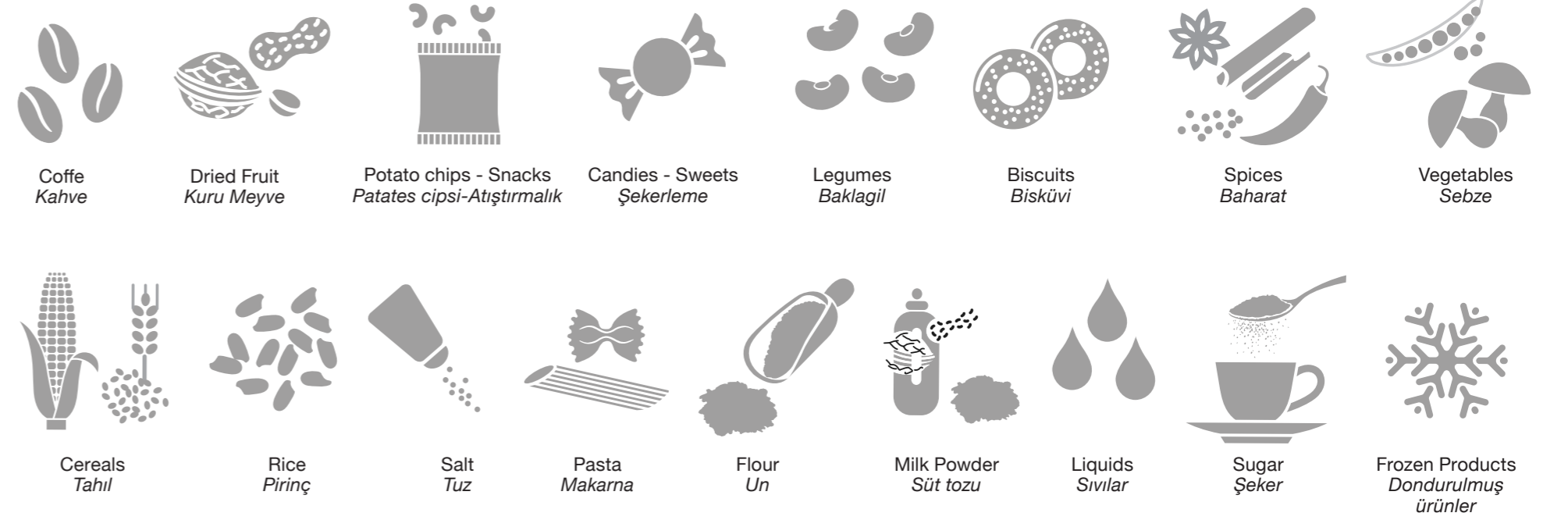

Non Food/Gıda Dışı

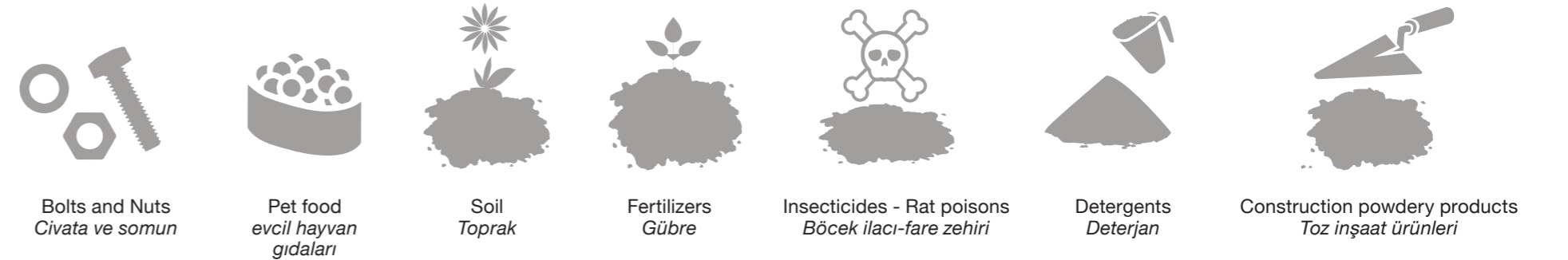

PACKAGING MACHINE WITH MULTIHEAD/ ÇOK KAFALI PAKETLEME MAKİNESİ

Vertical packaging machines equipped with the Multihead weigher represent the optimal packaging solution to combine PERFORMANCE and DOSING PRECISION.

The Multihead weigher is suitable for dosing GRANULAR PRODUCTS such as coffee beans, biscuits, frozen products, rice, legumes, cereals, pieces of candy, snacks, grated cheese, vegetables, dried fruit, seeds, spices but also non-food products such as small metal and plastic parts and pet food.

The simultaneous dosing combination of the multi-heads allows to achieve high dosing precision and enables the combination of the COUNTING FUNCTION and the PRODUCT MIX FUNCTION.

Çok kafalı tartım sistemi ile donatılmış dikey paketleme makineleri, PERFORMANS ve DOZAJLAMA HASSASİYETİNİ birleştirmek için en uygun paketleme çözümlerini sağlamaktadır.

Bu çok kafalı tartım paketleme sistemi; kahve çekirdekleri, bisküviler, dondurulmuş ürünler, pirinç, baklagiller, tahıllar, şeker parçaları, atıştırmalıklar, rendelenmiş peynir, sebzeler, kuru meyveler, tohumlar, baharatlar gibi GRANÜLER ÜRÜNLERİN yanı sıra küçük metal ve plastik parçalar ve evcil hayvan yemi gibi gıda dışı ürünlerin dozajlanması için de uygundur.

Çok kefelerin eşzamanlı dozajlama kombinasyonu, yüksek dozajlama hassasiyeti elde edilmesini sağlar ve SAYIM FONKSİYONU ile ÜRÜN KARIŞIM FONKSİYONUNUN kombinasyonunu mümkün kılar.



PACKAGING MACHINE WITH ONE LINEAR WEIGHER /TEK DOĞRUSAL TARTILI PAKETLEME MAKİNESİ

The packaging machine dedicated to “stabilo” bags equipped with a linear weigher doser allows to create bags characterized by excellent stability and accurate design.

The packaging system is suitable to pack granular food and no-food products, such as coffee, corn flour, cereals, legumes, pieces of candy, frozen products, snacks, baked goods, dried fruit but also pet food and small metal and plastic parts.

The doser with linear weighers is available in three versions for different dosing speeds: with one, two or three linear weighers.

Doğrusal bir tartı dozajlayıcı ile donatılmış “stabilo” torbalara uygun üretilen paketleme makinesi, mükemmel stabilite ve doğru tasarım ile karakterize edilen torbalar oluşturmaya olanak tanır.

Paketleme sistemi; kahve, mısır unu, tahıllar, baklagiller, şeker parçaları, dondurulmuş ürünler, atıştırmalıklar, unlu mamuller, kurutulmuş meyvelerin yanı sıra evcil hayvan gıdaları ve küçük metal ve plastik parçalar gibi taneli gıda ve gıda dışı ürünleri paketlemek için uygundur.

Lineer tartılı dozajlayıcının farklı dozajlama hızları için üç versiyonu mevcuttur: bir, iki veya üç lineer tartılı.

OTHER MACHINES/ DİĞER MAKİNELER

COFFEE CAPSULATOR | MACHINE FOR MONDOSE | PACKAGING MACHINE DOY-STYLE | PACKAGING MACHINE FOR STABILO BAGS | PACKAGING MACHINE FOR VACUUM BAG | PACKAGING MACHINE WITH VOLUMETRIC | SEMIAUTOMATIC

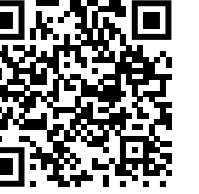

Horizontal Flowpack / Yatay Paketleme

Our aim is to create a range of machines suitable for every need, starting from simple machines to fully automated systems, optimising systems to the utmost and simplifying operations for the user.

Amacımız, basit makinelerden tam otomatik sistemlere kadar her türlü ihtiyacı karşılayabilecek makine yelpazesi oluşturmak, sistemleri mümkün olan en iyi şekilde optimize ederek işlemleri kullanıcı için basitleştirmektir.



MINIFLOW 400

The smallest flowpack in the world. With a high technological content, it is very versatile and flexible, also available in a self-propelled version.

UP TO 80 PACK PER MINUTE

Maximum film band size: 400 mm

- Quick delivery time.
- Few space for installation, on wheels for easy movements.
- Don't need pneumatics connections.
- Electrical feeding: 220V single phase.
- Not only a useful machinery, but also a piece of design for your laboratory.
- Big versatility and flexible.



Up to 80 packs per minute
Dakikada 80 pakete kadar



Maximum film band size: 400 mm
Maksimum film bandı boyutu 400 mm



Dünyanın en küçük flowpack sistemi. Yüksek teknoloji, çok yönlü ve esnektir. Ayrıca kendiliğinden çalışan versiyonu mevcuttur.

DAKİKADA 80 PAKETE KADAR,

Maksimum film bandı boyutu 400 mm

- *Hızlı teslimat süresi.*
- *Kolay hareket imkanı için tekerlek üzerine kurulum, ufak alan kullanımı.*
- *Pnömatik bağlantı ihtiyacı yok.*
- *Elektrik: 220V tek fazlı.*
- *Yalnızca kullanışlı bir makine değil, aynı zamanda laboratuvarınız için bir tasarım.*
- *Çok yönlü ve esnek.*



VICTORIA

Double reel holder with automatic film splicing
Motorized film unwinding
7" HMI panel
Slat conveyor
Stainless steel execution
Fixed open top folding box
Additional crimper jaws
Zig-zag knives
Long Dwell sealing head
No product - No bag feature
Euroslot
Rollers plates cooling system
Gas flushing system
Alcohol spraying system
Extended infeed chain



50 Bags/ minute
Dakikada 50 paket



Maximum film band size: 800 mm
Maksimum film bandı boyutu 800 mm



Otomatik film eklemeli çift makara tutucu
Motorlu film açma
7" HMI (kullanıcı arayüzü) panel
Plakalı konveyör
Paslanmaz çelik uygulama
Sabit üstü açılır katlama kutusu
İsteğe bağlı kıvrırma çeneleri
Zig-zag bıçaklar
Long Dwell sızdırmazlık başlığı
Ürün olmadığında duran ambalaj
Asma deliği (Euroslot)
Rulo plaka soğutma sistemi
Gaz püskürtme sistemi
Alkol püskürtme sistemi
Uzatılmış besleme zinciri



EWP 600-BOX MOTION

Horizontal packaging machine, designed for the packaging of fragile products that are difficult to pack.

Power supply 220 V.
Weight 700 Kg.
Sealing bars with adjustable opening (max 200 mm).
3 pairs of rollers, the first two for the film feed, the third for sealing (diam 120 mm).
Safety casing with stoppage system in case of opening.
Motorized product unloading belt.
Emergency buttons with immediate interruption of the work cycle. - End-of-line courtesy buttons.
Photocell for print centering included.
Max film reel width 600 mm.
Pneumatic reel-holder shaft.
Sliding surfaces in AISI 304 steel compliant with CE standards.
Dimensions 4000 x 630 x H1700.
Max speed 50 pcs/min.
Easy-to-open crumb collector casing.



50 Bags/ minute
Dakikada 50 paket



Maximum film band size: 600 mm
Maksimum film bandı boyutu 600 mm

Paketlenmesi zor, kırılğan ürünler için tasarlanmış yatay paketleme makinesi.

Güç kaynağı 220 V.
Ağırlık 700 Kg.
Ayarlanabilir açılımlı kapama çubukları (maks. 200 mm).
3 çift makara. İlk iki tanesi film beslemesi, üçüncüsü ise kapama için (çap 120 mm).
Açılma durumunda durdurma sistemli emniyet kasası.
Motorlu ürün boşaltma bandı.
Çalışmadaki olası sorun durumunda işlemi anında durduran acil durum butonları.
Yazı ortalama fotoseli dahildir.
Maksimum film makara genişliği 600 mm.
Pnömatik makara tutma shaftı.
CE standartlarına uygun AISI 304 çelik geçiş yüzeyleri.
Boyutlar 4000 x 630 x H1700.
Maksimum hız 50 paket/dakika.
Kolay açılır kırıntı toplayıcı kasa.



Vacuum Packaging/ Vakum Paketleme

Vacuum packing is a method of packaging that removes air from the package prior to sealing. This method involves placing items in a plastic film package, removing air from inside and sealing the package.

Vakum paketleme, mühürlemeden önce paketten havayı çıkaran bir paketleme yöntemidir. Bu yöntem; ürünlerin plastik bir film paketine yerleştirilmesini, içindeki havanın alınmasını ve paketin kapatılmasını içerir.



TABLETOP VACUUM MACHINES / MASAÜSTÜ VAKUM MAKİNELERİ ECO VAC 300S TB

Eco Vac 300S TB stainless steel tabletop vacuum machine with 10 m³ / h vacuum pump. for processing products with a maximum size of L 300 x W 300 x H 100 mm.

10m³/saat vakum pompalı Eco Vac 300S TB vakum makinesi, maksimum boyutu 300x300x100 mm olan ürünlerde kullanılır.

OTHER MODELS/ DİĞER MODELLER

Eco Vac 420S TB Eco Vac 400D TB Eco Vac 420V TB

TROLLEY VACUUM MACHINES / TROLEY VAKUM MAKİNELERİ EASY VAC 420S FT

The Easy Vac 420S FT is a vacuum packaging machine for processing products with a maximum size of L 415 x W 350 x H 150 mm.

Easy Vac 420S FT maksimum U 415 x G 350 x Y 150 mm ölçülerindeki ürünlerin işlemleri için kullanılan bir vakum paketleme makinesidir.

OTHER MODELS/ DİĞER MODELLER

Easy Vac 400D FT Vac 500S FT Easy Vac 500D FT
Easy Vac 600S FT Easy Vac 600D FT



INDUSTRIAL VACUUM MACHINES/ ENDÜSTRİYEL VAKUM MAKİNELERİ MULTI VAC 550SP

The Multi Vac 550 SP is a trolley- mounted industrial vacuum machine ideal for large spaces. Equipped with 4 sealing bars and a translating bell. It mounts a 45 m³/h vacuum pump to guarantee, in addition to a fast vacuum, also a greater packaging speed.

The Multi Vac 550 SP geniş alanlar için ideal, taşıma arabasına monte bir endüstriyel vakum makinesidir. 4 sızdırmazlık çubuğu ve 1 adet ikaz zili ile donatılmıştır. 45m³/ saatlik vakum pompası sayesinde hızlı bir vakumun yanı sıra yüksek paketleme hızı da garanti eder.

OTHER MODELS/ DİĞER MODELLER

Eco vac 420S TB

Ec vac 400D TB

Eco Vac 420V TB



Shrink Packaging/ Şrink Paketleme

The shrink wrapping machine wraps products in a loose polyolefin shrink film and uses heat to wrap the film tightly. Shrink wrapping machines are very useful when large quantities of products need to be shrink wrapped.

Şrinkleme makinesi ürünleri gevşek bir poliolefin şrink filme sarar ve filmi sıkıca sarmak için ısı kullanır. Şrink paketleme makineleri, büyük miktarda ürünlerin şrinkle sarılması gerektiğinde çok kullanışlıdır.



MANUAL CHAMBER MACHINES/ MANUEL HAZNELİ MAKİNELER ECO SEALER 45

The Eco Sealer 45 packaging machine is a low-consumption heat-shrink machine suitable for medium / small production companies such as artisans, commercials, etc. The absolute reliability and high performance, combined with a high operating silence, low energy consumption and ease of use, unique of its kind, make it a cutting-edge product.

Eco Sealer 45 hazneli paketleme makinesi, orta/küçük ölçekli üretim yapan firmalar için uygun, düşük tüketimli bir ısıyla şrinkleme makinesidir. Kendi türünde benzersiz olan çok sessiz çalışma, düşük enerji tüketimi ve kullanım kolaylığı ile birleşen mutlak güvenilirlik ve yüksek verimlilik; onu son teknoloji bir ürün haline getiriyor.



WITH
OPERATOR

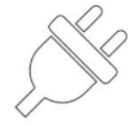

INSTALLED
POWER 1,6 kW

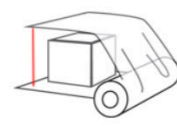

MAX. PACK
HEIGHT 210 mm.

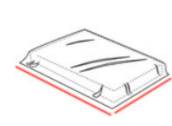

SEALING BAR
L 440 x W 300 mm

OTHER MODELS/ DİĞER MODELLER

Eco Sealer 55

Easy Sealer 55 A

Easy Sealer 85

SEMI-AUTOMATIC SHRINK WRAPPING MACHINES/ YARI OTOMATİK ŞRINKLEME MAKİNELERİ FLEXY SEALER 55A

The semi-automatic angular wrapping machines offered by DEPART are characterized by an excellent quality / price ratio and by their modularity. All the semiautomatic packaging machines in this range can be supplied with or without shrink tunnel. Compared to traditional bell-shaped packaging machines, the FP range offers greater productivity as well as the possibility of using polyethylene films, in addition to traditional heat-shrink films.

DEPART tarafından önerilen yarı otomatik açılı paketleme makineleri, modüler yapıları ve verilen parayı tam karşılması ile öne çıkıyor. Bu serideki tüm yarı otomatik paketleme makineleri modelleri, shrink tünelli veya tünelsiz olarak tedarik edilebilir. Geleneksel açılı hazneli paketleme makineleriyle karşılaştırıldığında FP serisi, geleneksel shrink filme ek olarak polietilen film kullanma olasılığının yanı sıra daha fazla üretkenlik sunar.



WITH
OPERATOR

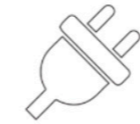

INSTALLED
POWER 1,6 kW

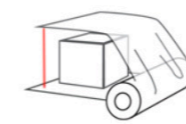

MAX. PACK
HEIGHT 210 mm.

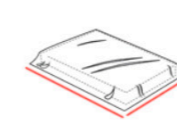

SEALING BAR
L 440 x W 300 mm

OTHER MODELS/ DİĞER MODELLER

Flexy Sealer 85 A

AUTOMATIC SHRINKING MACHINES/ OTOMATİK ŞRINKLEME MAKİNELERİ MATIC SEALER 65 E

The automatic shrinking machines proposed by DEPART are characterized by the excellent quality / price ratio and their modularity. These packaging machines can be combined, on request, with a shrink tunnel to meet the needs of greater productivity. Compared to traditional bell-shaped packaging machines, these offer the possibility of using the Polyethylene film, in addition to traditional heat-shrink films.

DEPART tarafından önerilen otomatik shrinkleme makineleri kalite / fiyat oranı ve modülerliği ile mükemmel özelliklere sahiptir. Bu paketleme makineleri talebe bağlı olarak shrink tünelleriyle kombine edilerek hacimli üretimlerin ihtiyaçlarını karşılayabilir. Geleneksel çan-şekilli paketleme makinelerine kıyasla eski tip ısıyla shrinklenen filmler yerin polietilen film kullanımı olanağı sağlar.



WITH
OPERATOR

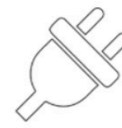

INSTALLED
POWER 1,6 kW

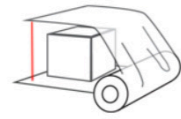

MAX. PACK
HEIGHT 210 mm.

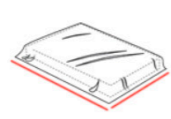

SEALING BAR
L 440 x W 300 mm

OTHER MODELS/ DİĞER MODELLER

Matic Sealer 65

Matic Sealer 65 SC

Matic Sealer 85 SC

Ultra Sealer 50 HSE

Ultra Sealer 50 HSS

Ultra Sealer 50 SM

Ultra Sealer 70 HSS

SHRINKING TUNNEL/ ŞRINKLEME TÜNELİ S 55

The shrinking tunnels are on the market with technical and aesthetic updates suitable for responding flexibly and effectively to the many packaging needs and can work with more types of shrink film. The shrink tunnels have been designed for rapid packaging of products with excellent technical and aesthetic results. Available with single or double retraction chamber.

Şrinkleme tünelleri, birden fazla ambalaj ihtiyacına esnek ve etkili bir şekilde yanıt vermeye uygun teknik ve estetik güncellemelerle piyasadadır ve birden fazla türde shrink film ile çalışabilir. Şrink tünelleri, mükemmel teknik ve estetik sonuçlarla ürünlerin hızlı bir şekilde paketlenmesi için tasarlanmıştır. Tek veya çift geri çekme haznesi mevcuttur.



WHITOUT
OPERATOR



INSTALLED
POWER 8 kW

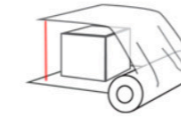

MAX. PACK
HEIGHT 230 mm.

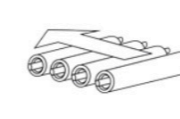

SPEED CONVEYOR
MAX 18,8 mt/min.

OTHER MODELS/ DİĞER MODELLER DİĞER MODELLER

Mono chamber S85

Double chamber S55 DC

S85 DC

Double chamber S55 DC HS S85 DC HS

END OF LINE PACKAGING SYSTEMS

As Depart we offer our customers a large range of products with the best solutions possible for their production needs.

End of line packaging comprises the last operations performed in readying products for shipment.

We are aware of the importance of automatic end of line packaging systems. Using secondary packaging machines, the level of automation increases, human work becomes less tiring and operators only perform background tasks, even if they always remain present in the automatic process, controlling the machines and dealing only with the most important activities, such as settings, format adjustments and maintenance.

The advantages that a company has by purchasing end of line packaging machines are therefore:

- Reduction of manpower
- Increased workers' well-being
- Increased productivity

HAT SONU PAKETLEME MAKİNELERİ

Depart olarak müşterilerimize üretim ihtiyaçları için mümkün olan en iyi çözümlerle hat sonu paketleme sistemlerinde de geniş bir ürün yelpazesi sunuyoruz.

Hat sonu paketleme, ürünlerin sevkiyata hazır hale getirilmesinde gerçekleştirilen son işlemleri kapsar.

Depart olarak üretim yapan firmalarda otomatik hat sonu paketleme sistemlerinin öneminin farkındayız. Hat sonu paketleme makinelerinin kullanımıyla otomasyon artar, insan gücüne ihtiyaç azalır ve operatörler otomatik süreçte her zaman mevcut olsalar bile, makineleri kontrol ederek ve teknik ayarlar, format ayarlamaları ve bakım gibi en önemli faaliyetlerle ilgilenerek yalnızca arka plan görevlerini yerine getirirler.

Bu nedenle bir şirketin hat sonu paketleme makineleri satın alarak sahip olduğu avantajlar;

- İnsan gücünün azaltılması
- Çalışanların refahında artış
- Artan üretkenlik

Strech Wrapping/ Streç Sarıcılar

Strech wrapper keeps the products housed inside of the pallet contained and safe from damage. The main purposes of stretch wrapping are to make products easier to transport in bulk and protect individual products from damage during shipping, so they arrive at their destination point unharmed.

Streç ambalaj, palettteki ürünleri muhafaza ederek hasar görmemelerini sağlar. Streç ambalajın temel amaçları, ürünlerin toplu olarak taşınmasını kolaylaştırmak ve ürünleri nakliye sırasında hasar görmekten koruyarak varış noktasına zarar görmeden ulaşmasını sağlamaktır.





SEMI-AUTOMATIC STRETCH WRAPPING MACHINES/ YARI OTOMATİK STREÇLEME MAKİNELERİ

E-WRAP 1000A

It is a semiautomatic stretch wrapper suitable for all the standard applications thanks to 6 working programs. This machine has an integrated pc board that gives alarm and error signals during the wrapping cycles (on a touch screen 7.2"). Moreover, there is a luminous system at the top of the column that informs the operators if machine is working, in home position or in error/emergency.

Yarı otomatik streç sarma makinesi, 6 çalışma programı sayesinde tüm standart uygulamalar için uygundur. Bu makine, sarma döngüleri sırasında alarm ve hata sinyalleri veren entegre bir bilgisayar kartına sahiptir (dokunmatik bir ekranda 7.2 "). Ayrıca, kolonun üst kısmında operatörlere makinenin çalışıp çalışmadığını, ev konumunda olup olmadığını veya hata/ acil durum olup olmadığını bildiren ışıklı bir sistem bulunmaktadır.



OTHER MODELS/ DİĞER MODELLER

Easy Wrap 2000 A
Easy Wrap 2000 B
Easy Wrap 2000 A SS

Easy Wrap 2000 B SS
Easy Wrap 2000 AC
Easy Wrap 2000 BC

Easy Wrap 2000 A RC
Easy Wrap 2000 B RC
Easy Wrap 2000 A DW

Easy Wrap 2000 B DW
Easy Wrap 2000 DWC
Easy Wrap 2000 PA

Easy Wrap 2000 PB
Slim Wrap 2000B
Ultra Wrap 2000 BF

WRAPPING MACHINES WITH OPENED TURNTABLE/ DÖNER PLATFORMLU SARMA MAKİNESİ EASY WRAP 2000 AW

The semi-automatic wrapping machines with rotating platform allow lateral wrapping of the palletized load. The winding takes place by the combined action of the rotation of the load placed on the platform and the vertical sliding of the bobbin-carrying trolley along the support column. In this type of semi-automatic pallet wrapper, the pallet loading-unloading operations on the platform are carried out by an operator using a pallet truck, which accesses directly on the rotation platform thanks to the particular opening shape present on the latter.

Rotasyonlu platformlu yarı otomatik sarma makinesi sayesinde paletlenmiş ürünlerin yatay paketlenmesine olanak sağlar. Sarma işlemi platforma yerleştirilen yük ve destek sütununda bulunan bobin-taşıyıcı trolleyin ortak hareketiyle gerçekleşir. Bu tür yarı otomatik palet sarıcılar platformdaki paletin yükleme-boşaltma operasyonları rotasyon platformuna operatör tarafından kullanılan transpalet ile yapılır.



WITH
OPERATOR

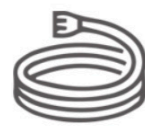

POWER
SUPPLY 1 kW



FILM
ROLL



PALLETIZED
LOAD

OTHER MODELS/ DİĞER MODELLER

Easy Wrap 2000 BW
Easy Wrap 2000 AW SS
Ultra Wrap 2000 BWF

SPECIAL STRECH WRAPPING MACHINES/ ÖZEL STREÇ SARMA MAKİNELERİ BOX WRAP 800B

A novelty in the category of special pallet wrapping machines are the machines for packaging boxes, suitcases, packages, tires, vases etc. Designed and built according to customer needs, they greatly simplify wrapping operations and can be equipped with wheels to be moved. All machines are CE certified and are supplied with an instruction manual.

Özel palet sarma makineleri kategorisindeki bu yeni sistem makineler; kutu, valiz, paket, lastik ve vazo gibi ürünlerin paketlenmesi için kullanılır. Müşteri ihtiyacına göre tasarlanarak üretilir ve sarma işlemlerini büyük ölçüde basitleştirir. Hareket imkanı için ise tekerlek eklenebilir. Tüm makineler CE sertifikalı olup kullanım kılavuzu ile birlikte teslim edilir.



WITH
OPERATOR



POWER
SUPPLY 1 kW

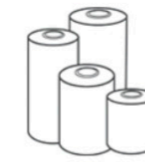

FILM
ROLL



PALLETIZED
LOAD

OTHER MODELS/ DİĞER MODELLER

Robo Wrap 600B

AUTOMATIC STRECH WRAPPING MACHINE/ OTOMATİK STREÇ SARMA MAKİNESİ ARM WRAP 2500B

The automatic wrapping machines for pallets with a rotating wheel stretch film have been designed for packing unstable loads. They space wrap and then cut the film, send the pallet onto a motorized roller conveyor. Automatic line wrapping machines can be placed at the exit of an automatic palletizer, or inserted into an existing pallet transport line.

Otomatik sarma makineleri, dengesiz yüklerin paketlenmesi için tasarlanmıştır. Streçi ayırır, sarar ve sonra keserek motorlu makaralı konveyöre gönderirler. Otomatik sarma makineleri, otomatik paletleyici çıkışlarına ya da mevcuttaki palet taşıyıcı hattı içerisine yerleştirilebilirler.



OTHER MODELS/ DİĞER MODELLER

Techno Wrap 2000 BD



WITH
OPERATOR

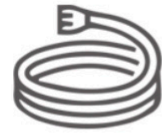

POWER
SUPPLY 1 kW

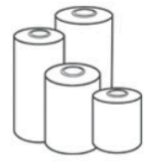

FILM
ROLL



PALLETIZED
LOAD

ROBOT STRETCH WRAPPER/ ROBOT STREÇ SARICI ROBO WRAPP 600A

The self-propelled pallet wrapping robots are packaging machines designed for wrapping pallets that have dimensions, weights, and particular shapes, but above all that cannot be packed by wrapping machines for standard loads.

Kendinden tahrikli palet sarma robotları; ağırlık yükseklik ve belirli şekilleri olan, standart yükleri saran makineler tarafından paketlenemeyen paletler için tasarlanmıştır.



OTHER MODELS/ DİĞER MODELLER

Baggy Wrap 900B



DOKUNMATİK MONİTÖR



ÖN-GERME
SİSTEMİ



PNÖMATİK
ÜSTTEN BASKI



Ø 550 mm
DÖNER TABLA
ÖLÇÜSÜ

ROTATING ARM/ OTOMATİK SARMA MAKİNESİ ROTO WRAP 1000 AE

The end-of-line rotary arm pallet wrapping machines are the ideal solution for wrapping particularly unstable products with stretch film.

These wrapping machines give the possibility of stabilizing products with stretch film while keeping the pallet still. These stretch wrappers have excellent technical and construction features, guaranteeing the ideal choice for wrapping pallets reliably and effectively.

Hat sonu döner kollu palet sarma makineleri, özellikle dengesiz ürünlerin streçlenmesi için ideal bir makinedir.

Döner kollu makineler, paleti sabit tutarken streç film ile ürünleri stabilize etme imkanı verir. Bu streç sarma makineleri, mükemmel teknik ve yapısal özellikleri sayesinde paletlerin güvenilir ve etkili bir şekilde sarılmasını garanti eder.



OTHER MODELS/ DİĞER MODELLER

Roto Wrap 2300 B



WITH
OPERATOR

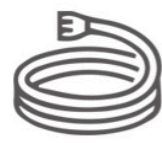

POWER
SUPPLY 1 kW

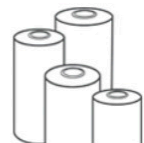

FILM
ROLL



PALLETIZED
LOAD



Depalletisers/ Palet Boşaltıcılar

The depalletising solutions break down into two main categories: Layer or inflatable tubes depalletisers.

SWEEP: Transferring a whole layer of product at a time the pallet to an outfeed table; stability and integrity of the product during transfer is ensured by a series of supports.

INFLATABLE TUBES: Depalletising of the product by pick-up and deposit with cartesian movement. The system uses a gripping head with inflatable tubes for rows of products for a stable transfer of the product.

Palet boşaltıcı çözümler iki ana kategoriye ayrılır: Katmanlı ya da şişirilebilir tüplü palet boşaltıcılar.

• **KAYDIRMA:** Tüm ürünü katman halinde ve tek seferde palet üzerinden bir tabla üzerine aktarır; aktarma sırasında ürünlerin stabilitesi ve bütünlüğü bir destek vasıtası ile sağlanır.

• **ŞİŞİRİLEBİLİR TÜPLER:** Paletler ürünlerin kaldırılarak kartezyen hareketlerle istiflenmesi yoluyla boşaltılır. Sistem, ürünlerin stabil bir şekilde transfer edilebilmesi için şişirilebilir tüplere sahip bir kavrama kafası kullanır.



CARTONING/ KARTON KUTULAMA

DEPART offers a wide range of mono-block/pick & place carton packers to meet the different needs of the market with a range of products designed and manufactured around the product to be handled.

With a wide range of possible solutions:

- Pick & place packers
- Side loaders
- Wraparound
- “Lay-down” cartoning
- Lid & base cartoning
- Robotic cartoning

DEPART, taşınacak ürüne göre tasarlanarak üretilen geniş ürün yelpazesıyla sektörün farklı ihtiyaçlarını karşılamak amacıyla çok çeşitli monoblok(tek gövdeli) kaldır&yerleştir sistemli karton koli ambalajlayıcılar sunar.

Geniş kapsamlı olası çözümler:

- Kaldır & yerleştir paketleyiciler
- Yandan yükleyiciler
- Etrafı saran paketleyiciler
- Yatay paketleme
- Kapak & taban paketleme
- Robotik paketleme



PALLETISERS/ PALETLEYİCİLER

DEPART can supply a wide range of palletisers:

Cartesian movement palletiser.

Layer / sweep palletiser.

Palletisers for packaging with anthropomorphic robots.

4 axis column palletiser.

All palletisers are designed to work with different types of products such as cartons, crates, shrink-packs, canisters.

Compact systems with integrated product packaging are also available, such solutions are advantageous because, in addition to requiring a lower economic investment, include in a single reduced space, the complete end of line process.

DEPART, çok çeşitli paletleyici sistemleri tedarik etmektedir.

- Kartezyen hareketli paletleyici
- Katman/kaydırma paletleyici
- Antropomorfik robotlarla paketleme için paletleyiciler
- 4 aks kolonlu paletleyici

Tüm paletleyici sistemleri koli, sandık, Şirink Ambalaj, bidon gibi farklı tipte ürünlerle çalışacak şekilde tasarlanmıştır.

Entegre ürün paketlemesi yapan kompakt sistemler de temin edilmektedir. Bu tür çözümlerin avantajlı olma sebebi, daha düşük bir finansal yatırım gerektirmelerinin yanı sıra hat sonu sürecinin tamamını tek bir alanda tamamlar.



CARTON FORMERS/ KOLİLEME MAKİNESİ

The carton formers from the “FORMER” range are automatic machines for prepared American (RSC) cartons fitted with carton blank magazines, which open, erect and seal the carton. The cartons once prepared can be filled by hand, or sent to an automatic carton packer.

The range of carton erectors, whilst offering to seal cartons with glue or adhesive tape also allows the possibility to add modules for inserting layercards, carton separators or tray formation.

“FORMER” serisinden olan karton kolileme makineleri, Amerikan (RSC) koliler için kullanılan; kolileri açan, kaldıran ve kapatmak için kullanılan otomatik makinelerdir. Hazırlanan koliler elle ya da otomatik koli paketleyicilerle doldurulabilir.

Ürün yelpazesinde koli açma, yapıştırma ya da bantla kapatma sunarken yanı sıra aynı zamanda separatör, karton ayırıcılar gibi modülleri ekleme olanağı sağlar.



ROBOTS CELLS/ ROBOT ÜNİTELERİ

ROBOTIC PALLETISING CELLS

Palletizing and handling solutions that are highly personalized and flexible which make the most of the available space derived from the use of 4 or 6 axis anthropomorphic robots.

ROBOTİK PALETTEME ÜNİTELERİ

4 ya da 6 akslı antropomorfik robotların kullanımıyla, kişiselleştirilerek mevcut alandan en iyi şekilde fayda sağlamayı mümkün kılan paletleme ve taşıma çözümleridir.



TRANSPORTS/ TAŞIMA

Transports, safety guard and other devices

DEPART, is the ideal partner for the supply of safety devices, industrial conveyors and other equipment for integrating into existing production lines or for other uses.

Amongst our product range we include:

- Metal net safety guarding, systems.
- Belt, roller and chain conveyors for product transport.
- Chain/roller conveyor exchanges and turn-tables for 90° pallet transfer.
- Empty pallet magazines, elevators and much more...

Taşıma, çevre koruma ve diğer cihazlar

Depart, mevcut üretim hatlarına entegrasyon veya diğer kullanımlar için güvenlik cihazları, endüstriyel konveyörler ve diğer ekipmanların tedariği için ideal ortağınız DEPART.

Ürün yelpazemizde;

- Metal ağ güvenlik koruma sistemler.
- Ürün taşınması için bantlı, makaralı ve zincirli konveyörler.
- 90° palet transferi için döner tablalar ve zincir/makaralı konveyör değişimleri.
- Boş palet hazneleri, elevatörler ve çok daha fazlası.



AUTOMATIC CARTON CLOSERS AND UNITS/ OTOMATİK KOLİ KAPATICILAR VE ÜRÜNLER

The carton closing modules are automatic machines for top closing/sealing of American (RSC) cartons by ADHESIVE TAPE or HOT-MELT GLUE. Some models are also suitable for sealing both the upper and lower carton flaps if this has not done before.

Lid/cover forming and positioning modules for open (HSC) cartons or display boxes are also part of the range.

Koli kapatıcı modüller Amerikan (RSC) kolileri, yapıştırıcı bant ya da sıcak tutkal ile kapatan otomatik makinelerdir. Bazı modeller aynı zamanda bugüne kadar hiç yapılmamış olan hem üst hem de alt kanat kapatma işlemini yapmaktadır. Açık(HSC) koliler veya teşhir kutuları için kapak şekillendirme ve yerleştirme modülleri de ürün yelpazesinde mevcuttur.

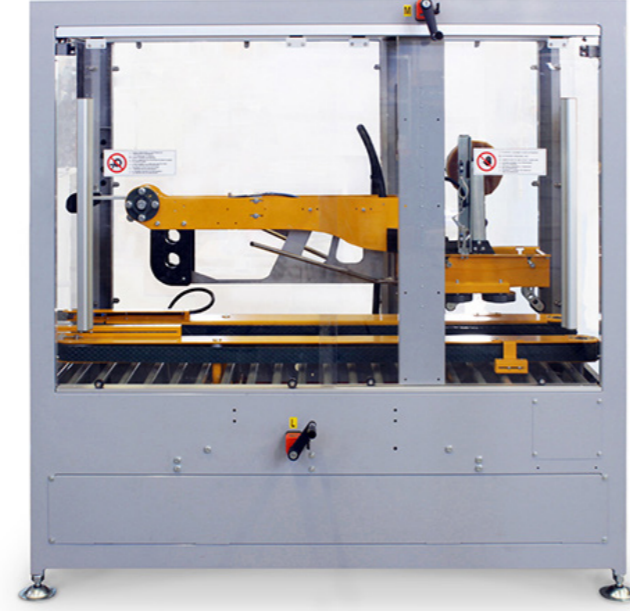

TELESCOPIC BAND CONVEYOR SYSTEMS

Telescopic band is a transport equipment used to carry the product to different distances. It provides the advantage of usage to different distances by its 4 different stages connected to one main body. With its front control design and remote control system, it provides comfortable use to the operator during use. End movable boom part loader is a mechanism that provides convenience according to the height and waist alignment of the operator.

TELESKOPİK BANT KONVEYÖR SİSTEMLERİ

Teleskopik bant taşınacak ürünün farklı uzaklıktaki mesafelere taşınmasında kullanılır. Bir ana gövde içerisinde 4 ayrı kademe şeklinde uzamaktadır. Ön kumanda tasarımıyla ve uzaktan kumanda sistemiyle kullanım sırasında operatöre rahat kullanım sağlamaktadır. Uç hareketli bom kısım yükleyici operatörün boy ve bel hizalamasına göre kolaylık sağlayan mekanizmadır.

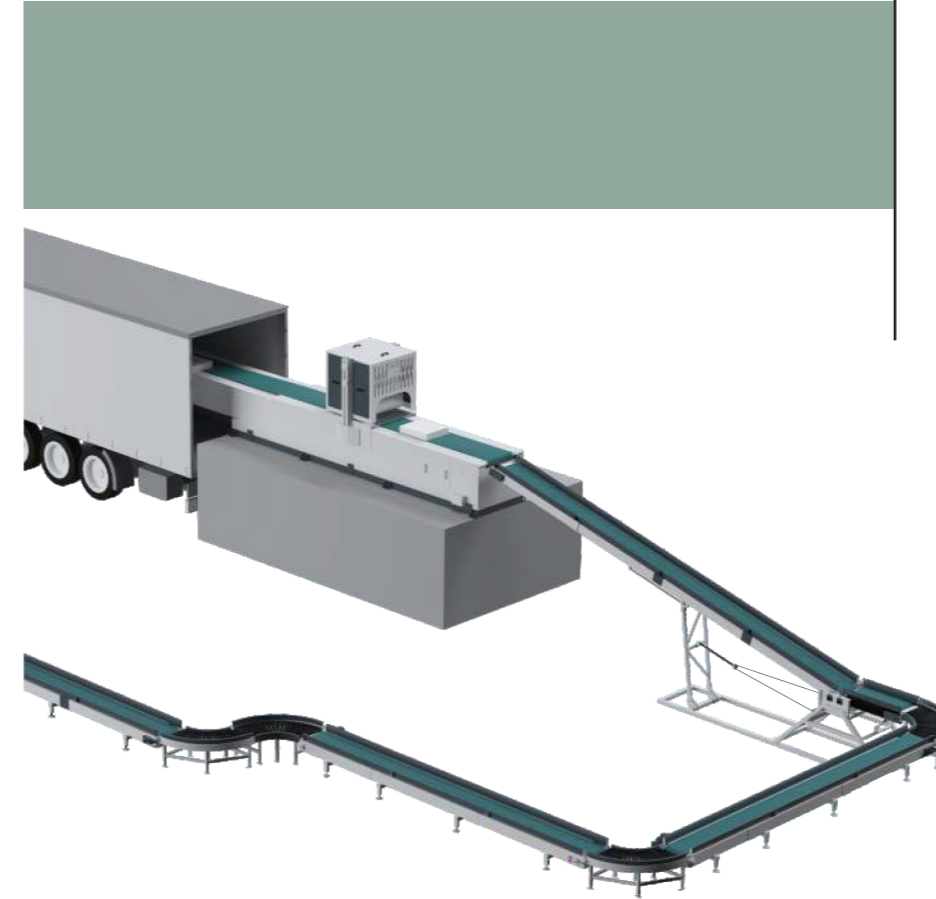

Telescopic Band/ Teleskobik Band

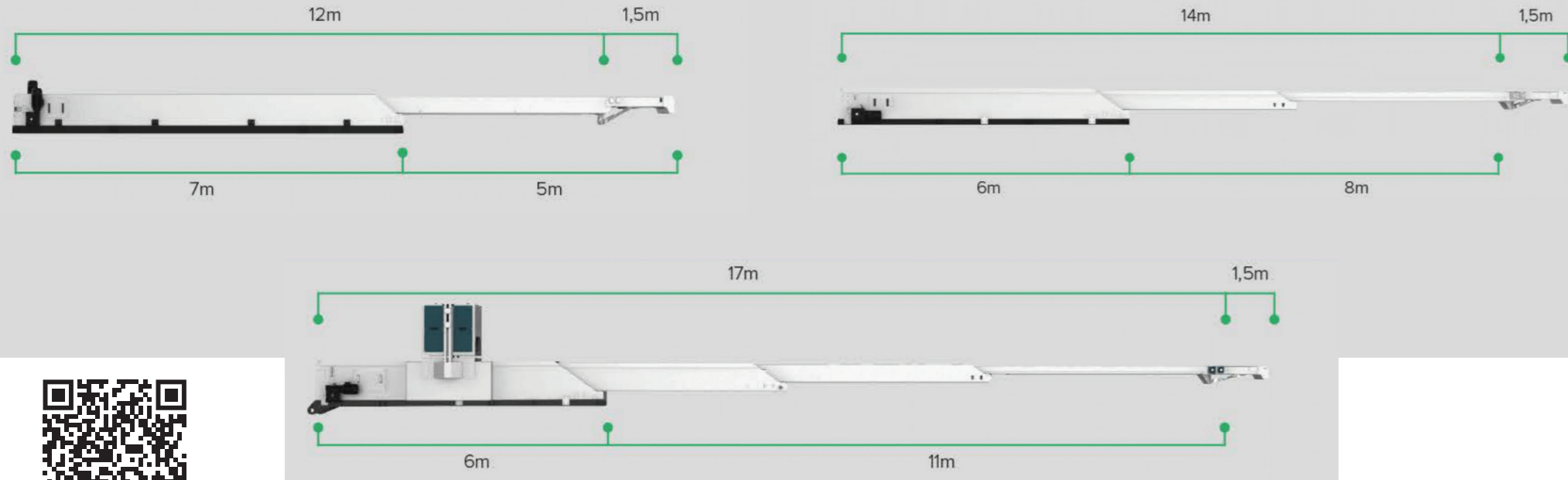

SACK PRESSING SYSTEM/ ÇUVAL EZME SİSTEMİ

- The mechanism ensures the maximum use of the stock and shipping area of the products packed in sacks.
- Produced accordance with 25-50 kg sacks.
- With its modular structure and ergonomic design, it can be integrated to all needed mechanisms.
- A gradual change in volume can be provided by 3 rolls
- 2 different motors are used. 1 is 2,2 kw 47 Rpm drive and 1 is 0,75 kw 23 Rpm volume adjustment motor.
- Provides easy maintenance performing on the machine without disassembling it during maintenance thanks to its maintenance covers.
- Works synchronously with the telescopic band by mounting on the main body.
- Suitable with all cascading bands.

- Çuvallarla paketlenmiş ürünlerin stok ve sevkiyat alanını maksimum değerde kullanılmasını sağlayan mekanizmadır.
- 25-50 kg çuvallara uygun olarak üretilmektedir.
- Modüler yapısı ve ergonomik tasarımıyla ihtiyaç duyulan tüm mekanizmalara entegre edilebilmektedir.
- 3 top ile kademeli olarak hacim değişikliği sağlanabilmektedir.
- Toplamda 1 adet 2,2 kw 47 Rpm tahrik 1 adet 0,75 kw 23 Rpm hacim ayar motoru olmak üzere 2 ayrı motor kullanılmaktadır.
- Bakım kapakları ile bakım sırasında makina üzerinde sökmeden bakım yapabilme imkanı sunmaktadır.
- Teleskobik bantın ana gövde üzerine monte edilerek bant ile birlikte senkronize çalışmaktadır.
- Tüm kademeli bantlara uyurlanabilmektedir.

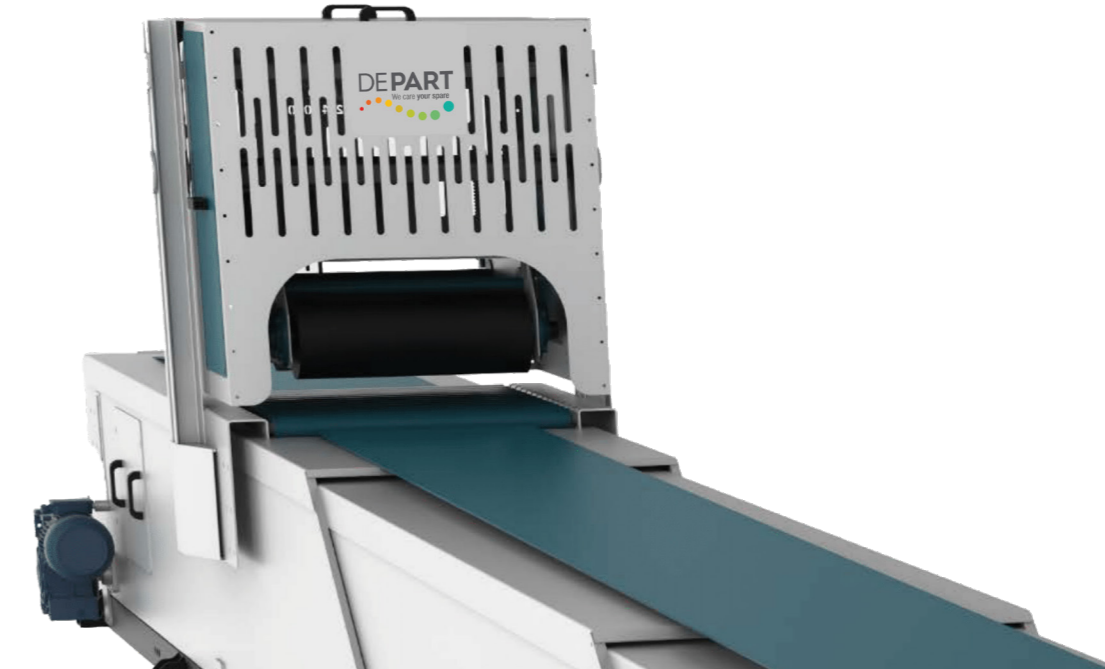

HYDRAULIC UNIT SYSTEM/ HİDROLİK ÜNİTE SİSTEMİ

- The vertical position is done controlled with the piston suitable with the band weight and hydraulic system.
- Provides advantage of reaching heights with the hydraulic body system.
- Hydraulic unit is included in the band control system.
- There are two hydraulic pistons in the main chassis.
- With the hydraulic pistons, the telescopic band can heighten rigidly from the ground to the determined heights.
- 2 hydraulic pistons are used in the band chassis.
- All parts are included like piston, hose etc.

- *Bant ağırlığına uygun piston ve hidrolik ünite ile düşey konum kontrollü yapılmaktadır.*
- *Gövdeden hidrolik sistemi ile yüksekliklere ulaşabilme avantajı sağlamaktadır.*
- *Hidrolik ünite bant kontrol sistemine dahil edilmektedir.*
- *Ana şasede çift hidrolik piston bulunmaktadır.*
- *Hidrolik pistonlar sayesinde teleskobik bant zeminden belirlenen yüksekliklere rijit bir şekilde çıkabilmektedir.*
- *Bant şaseinde hidrolik pistonlardan 2 adet kullanılmaktadır.*
- *Piston hortum,mafsal vb. tüm aksam dahil edilmektedir.*

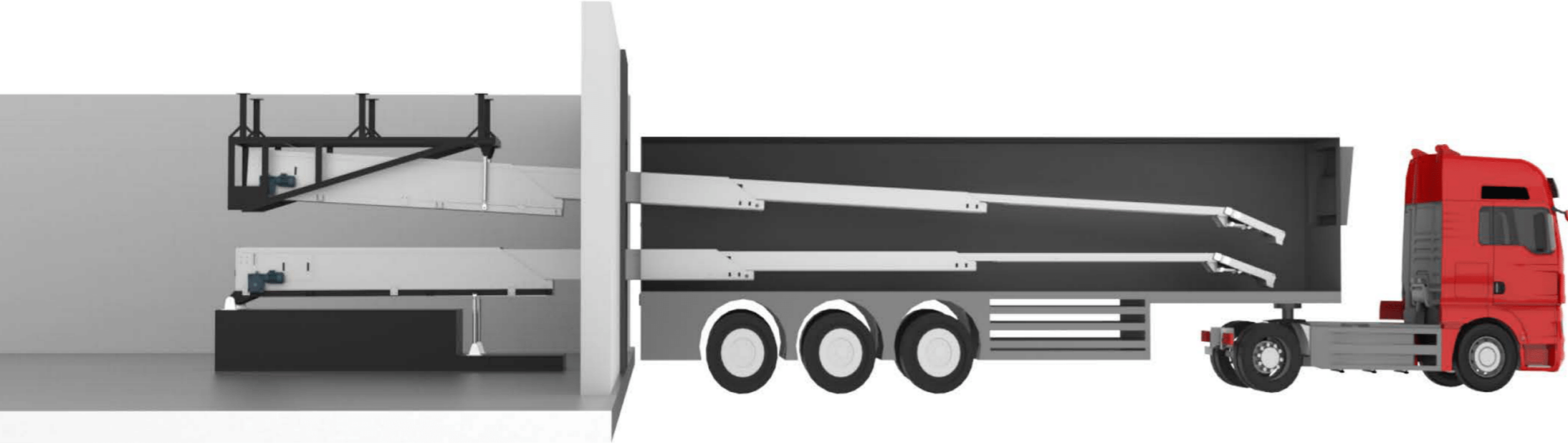

CHASSIS BAND SYSTEM/ ŞASELİ BANT SİSTEMİ

- It is the chassis production required for the height determined from the ground and ceiling of the telescopic band.
- Chassis dimensions are produced according to the dimensions specified in the project study.
- It is shipped in disassembled condition and is easy to assemble.
- It is produced with NPU and angle irons suitable for the band weight.

- *Teleskobik bantın yerden ve tavandan belirlenen yükseklik için gerekli şase imalatıdır.*
- *Şase ölçüleri proje çalışmasında belirtilen ölçülere göre imal edilmektedir.*
- *Demontaj halde sevk edilip, kolay montajlıdır.*
- *Bant ağırlığına uygun NPU ve köşebent demirlerle imal edilmektedir.*

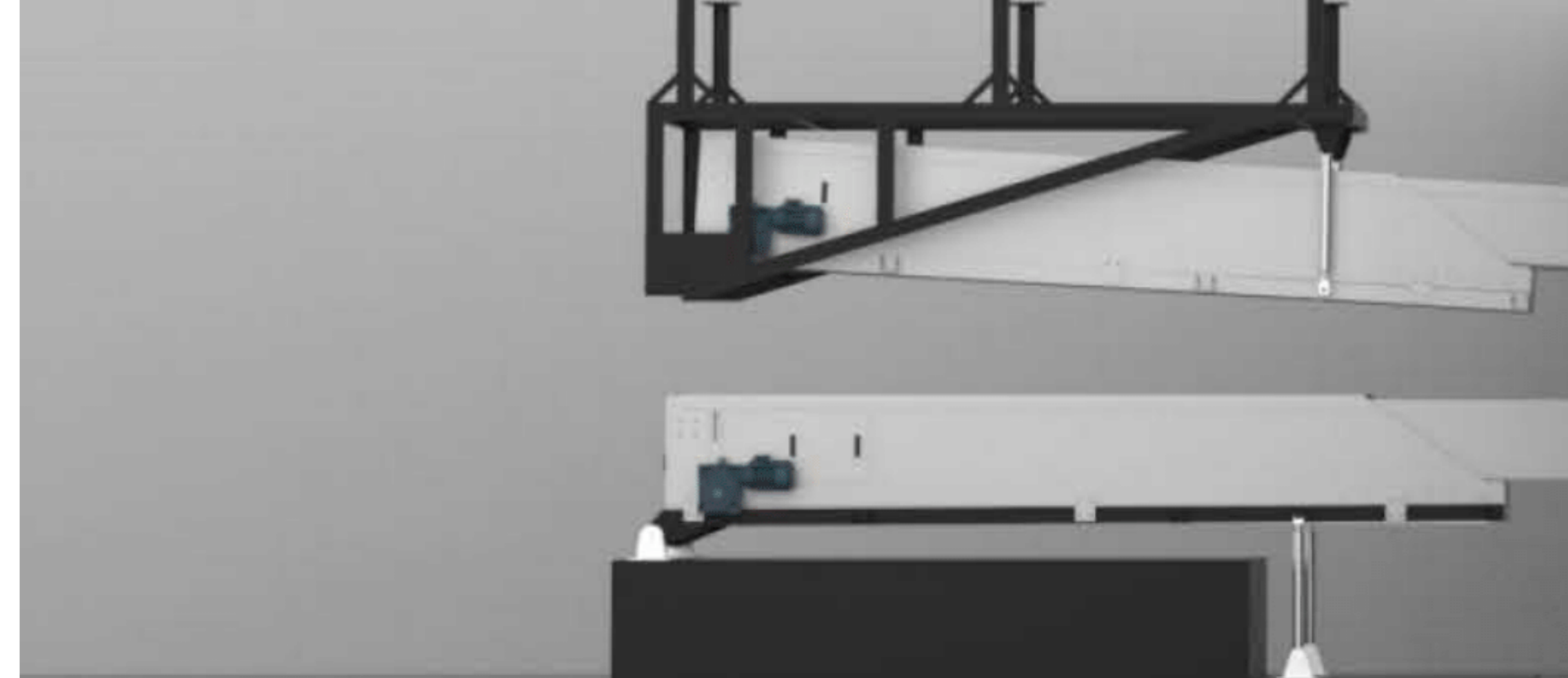

SPIRAL BELT CONVEYORS

Best solution for the processing of bulk and packed items...

Systems that have specific functions for bakery products, and for food and non- food elements.

The function of the spiral belt conveyor is about the thermal processes of :

Drying	Cooling
Sterilizing	Freezing
Pasteurizing	Leavening

SPIRAL BANT KONVEYÖRLER

Paketlenmiş ve dökme ürünlerin işlenmesi için en iyi çözüm...

Unlu mamuller, gıda ve gıda dışı ürünler için özel fonksiyonları olan sistemlerdir.

Spiral bant konveyörler altta listelenen termal işlemleri gerçekleştirir:

<i>Kurutma</i>	<i>Soğutma</i>
<i>Sterilizasyon</i>	<i>Dondurma</i>
<i>Pastörizasyon</i>	<i>Mayalama</i>

Where You Can Use?

Belt Conveyors For Bakery Products
Belt Conveyors For Dairy Products
Belt Conveyors For Fruit & Vegetables
Belt Conveyors For Ice Creams
Belt Conveyors For Meat
Belt Conveyors For Pet Food

Nerelerde Kullanılabilir?

Unlu Mamüller İçin Bant Konveyörler
Süt Ürünleri İçin Bant Konveyörler
Sebze & Meyve İçin Bant Konveyörler
Dondurma İçin Bant Konveyörler
Et İçin Bant Konveyörler
Evcil Hayvan Maması İçin Bant Konveyörler



SPIRAL COOLERS/ SPİRAL SOĞUTUCULAR

DEPART's customizable spiral coolers for food processing are composed by conveying belts that move the product and a cooling system that ventilates it. Spiral cooling towers are suitable for all the production lines, to optimize the timelines, costs, and production spaces.

- Space Organization
- Maintenance And Cleaning Management
- Handling And Storage

The cooling system can be integrated into the existing production line, working independently, or inside of an airtight insulation room. The room's internal temperature can reach -5°C , thanks to the airflow system, that keeps the temperature uniform in every part of the machine.

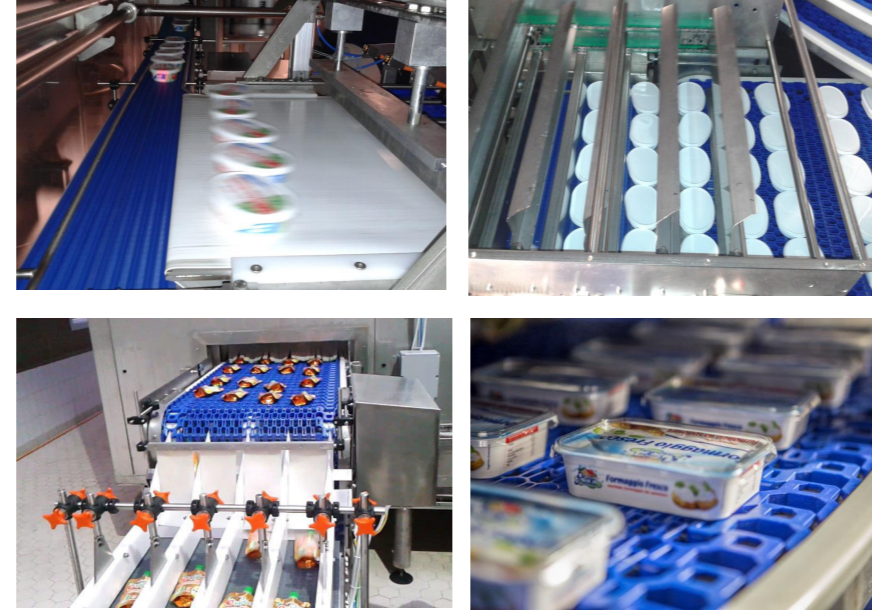

Depart'ın özelleştirilebilir, gıda işleme spiral soğutucuları ürünü hareket ettiren taşıma bantları ve ürünü havalandıran bir soğutma sisteminden oluşur. Spiral soğutma kuleleri zaman, maliyet ve üretim alanı optimizasyonu sağlamak amacıyla tüm üretim hatlarına uyumludur.

- Alan Organizasyonu
- Bakım ve Temizlik Yönetimi
- Taşıma ve Depolama

Soğutma sistemleri, mevcut olan tüm üretim hatlarına entegre edilerek bağımsız olarak veya hava geçirmez bir yalıtım odasının içerisinde çalıştırılabilir.

Makinenin her yerinde sıcaklığın aynı kalmasını sağlayan hava akış sistemi sayesinde odanın iç sıcaklığı -5°C 'ye ulaşabilir.

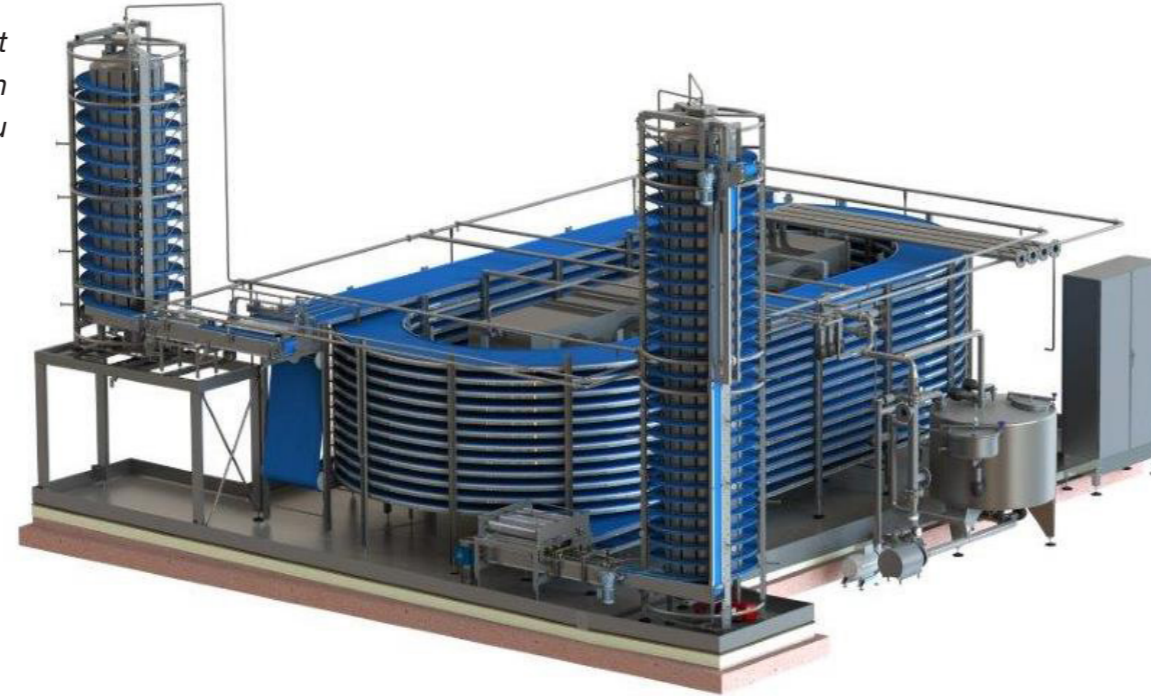

SPIRAL FREEZERS/ SPİRAL DONDURUCULAR

They are custom-made for each production line and are functional to speed up the processing times and save the space. The coils are very close to each other and this gives you the opportunity to manage a large amount of product in a small size. The spiral freezer is positioned inside an insulated room, in which the temperature can drop to -40°C , to allow effective treatment.

Furthermore;

Inside the chamber there are evaporators that produce and distribute the air-flow, which maintains the constant and uniform temperature, guaranteeing an optimal heat exchange for the product and speeding up the freezing times. Customize the deep-freezing systems in every detail, adapt them to your needs and easily integrate them into your production line.



Her üretim hattı için özel olarak üretilirler ve proses süresini hızlandırmak ve yerden tasarruf etmek için işlevseldirler. Bobinler birbirine çok yakındır bu sayede küçük boyutta büyük miktarda ürünü yönetme fırsatı olur. Spiral dondurucu, etkin bir işlem sağlaması amacıyla ısının -40°C 'ye düşebileceği yalıtımlı bir odaya yerleştirilir.

Ayrıca;

Haznenin içinde sabit ve değişmez ısıyı sağlayarak koruyan, ürün için optimum ısı değişimini garanti eden ve donma sürelerini hızlandıran, hava akışını sağlayarak dağıtan hava kanalları bulunmaktadır. Depart ile derin dondurma sistemlerini her ayrıntısına kadar özelleştirebilir, ihtiyaçlarınıza göre uyarlayabilir ve üretim hattınıza kolayca entegre edebilirsiniz.



SPİRAL PASTEURİZER/ SPİRAL PASTÖRİZATÖR

The pasteurizing process is fundamental to ensure a high-quality product, that keeps the nutritional properties and looks after the consumers health. At the beginning the food gets warm-up at high temperature, then holding it at a temperature near 100°C, to kill all the pathogenic microorganisms and to ensure long-lasting conservation.

They allow a thermal exchange, nearly 100%, between air and the product.

Space: It is developed in a vertical way, saving costs per square meter

Quantity Of The Product: The distance between the layers is very low, and it allows us to work with a high quantity of foods.

Pastörizasyon işlemi, besin özelliklerini koruyan, tüketici sağlığını gözeterek yüksek kaliteli ürün sağlamak için esastır. Patojenik mikroorganizmaları öldürmek ve uzun ömürlü bir muhafaza sağlamak için besin başlangıçta yüksek sıcaklıkta ısıtılır ardından yaklaşık 100°C'lik bir sıcaklıkta ise bekletilir Hava ve ürün arasında yaklaşık 100% ısı değişkenlik sağlar.

Alan: Metrekare başına maliyet tasarrufu sağlamak için dikey bir şekilde geliştirilir.

Ürün Miktarı: Yüksek miktarda gıda ile çalışma imkanı sağlamak amacıyla katmanlar arası mesafe oldukça azdır.

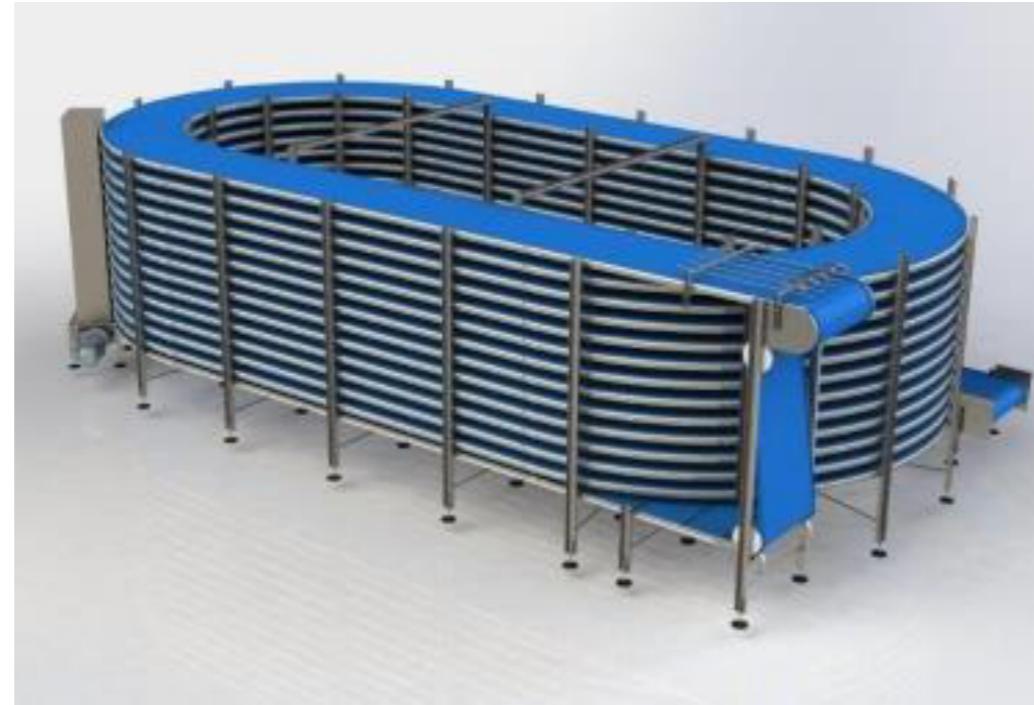

SPİRAL PROOFER/ SPİRAL DİNLENDİRİCİ

Spiral leavening system allows to reach the ideal temperature, up to + 40 ° C, necessary for the proofing of the dough. The conveyor belt develops vertically with a spiral shape: in this way it allows to exploit the space in height minimizing the size. The leavening systems are located inside an insulated room where the percentage of humidity is monitored, regulated, and kept constant.

The leavening tunnel can be integrated into any production sequence, implementing its performance. We can customize the height of loading and unloading of the products, the sliding speed of the belt and its direction (up or down) and the timing of the treatment.

Spiral mayalama sistemi ideal ısının + 40 ° C'ye ulaşmasını sağlayarak hamurun dinlenme/mayalamasını sağlar. Konveyör bandı, spiral bir şekil ile dikey olarak gelişir; bu şekilde boyutu en aza indirerek yükseklikteki alandan yararlanmaya izin verir. Mayalandırma sistemleri nem yüzdesinin düzenlenerek izlenebildiği ve sabit tutulduğu yalıtımlı bir oda içerisinde konumlandırılır.

Mayalama tüneli, ihtiyaç duyulan tüm üretim dizilerine entegre edilebilir. Ürünlerin yükleme ve boşaltma yüksekliği, bandın kayma hızı ve yönü (yukarı veya aşağı) ve işlem zamanlaması özelleştirilebilir.

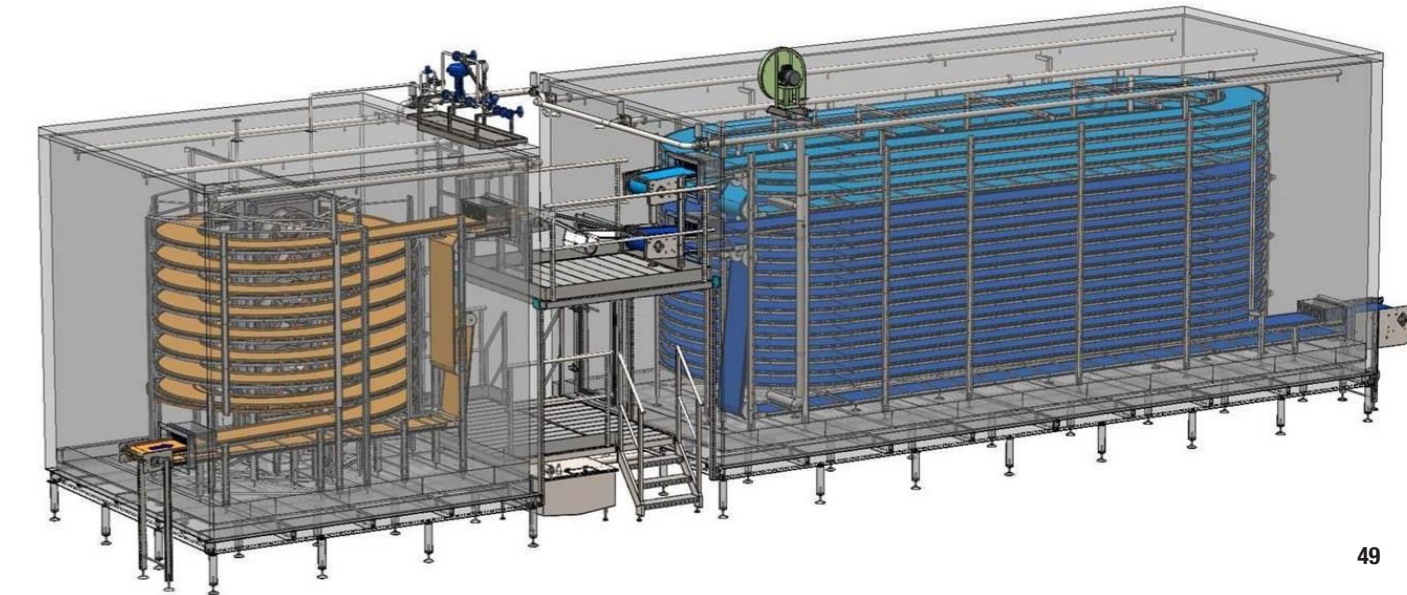

ÇÖZÜM ORTAKLARIMIZ/ OUR SOLUTION PARTNERS

Depart olarak gücümüzü iş geliştirmedeki profesyonel bakışımız ve bilgi birikimimize de borçluyuz.
Daimi pazar arařtırmalarımızda her daim sektörün nabzını tutuyor, tüm alanlardaki çözüm ortaklarımızı büyük dikkatle seiyoruz.

*As Depart, we also owe our strength to our professional approach and know-how in business development.
We always keep our finger on the pulse of the sector in our permanent market research and carefully select our solution partners in all areas.*

DOLZAN
Packaging Systems Since 1962 ●●●

HBTS
PACKAGING SYSTEMS

DM
PACKAGING GROUP

ISG>PACK
AUTOMATIC PACKAGING SYSTEM

DU | **Duetti**
packaging

profrog

SARF
FOOD TECHNOLOGIES



WE CARE YOR BUSINESS

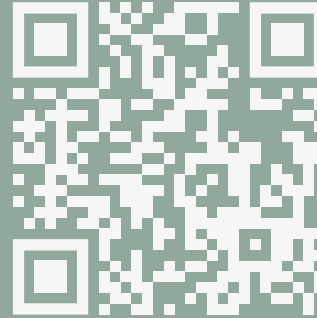

EGS Business Park B3 Blok Kat:6 No:246 Yeşilköy- BAKIRKÖY/ İSTANBUL
P: +90 212 465 60 40 | F: +90 212 465 60 42 | info@departspares.com